

# *Goldspint*

## MANUAL

# *Goldspint*

## DE

## USUARIO

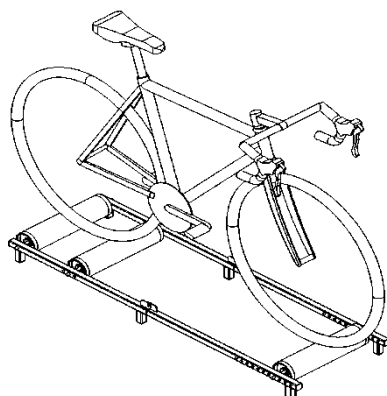

¡Gracias! por comprar productos nacionales, de parte del equipo Goldspint

Por favor lea este manual atentamente antes de utilizar el producto y consérvelo para su uso futuro.

Indice:

1. Sobre la superficie y advertencias
2. Tapa
3. Regulación del rodillo
4. Sobre el uso del rodillo / mantenimiento
5. Correa

*Goldsp rint*

Superficies:

1. Se recomienda utilizar este producto en suelo duro, plano, horizontal y seco
2. Sobre baldosas (suelo resbaladizo) es aconsejable utilizar tacos antideslizantes.
3. No intente corregir irregularidades del suelo colocando trozos de carton, madera, etc.
4. Este producto no debe utilizarse sobre superficies en movimiento. (casa rodante, embarcaciones, aviones etc.).

# Goldsp rint

**ADVERTENCIA!**

- Este producto no es un juguete, ante dudas o consultas, dirigirse a el vendedor del producto
- Este producto está diseñado para bicicletas rodado 20 a 29er.
- Por cuestiones de seguridad y vida útil del producto, el peso máximo recomendado no debe sobrepasar los 130 KG.
- El rodillo desprende polvillo y partículas de goma, producto de la fricción de la rueda y el cilindro de aluminio. Tener en cuenta esto para el momento de seleccionar el lugar de uso.
- No utilice el rodillo cerca de animales.

Este manual es una pequeña guía para el uso correcto del rodillo, las recomendaciones de seguridad pertinentes y el mantenimiento general

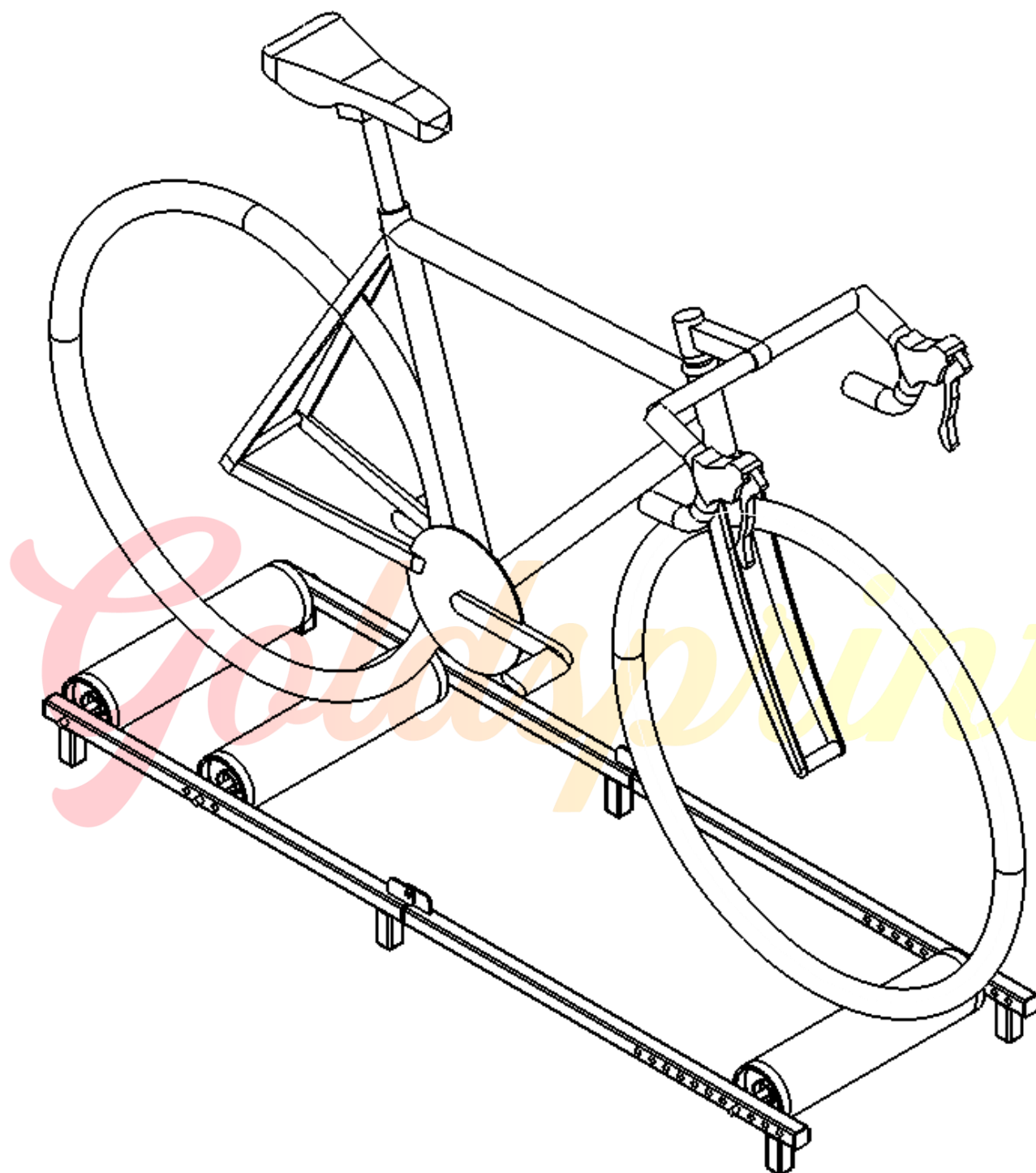

Regulacion:

1. Apoye el rodillo en una superficie plana horizontal
2. Asegúrese de tener un metro libre a cada lado del rodillo

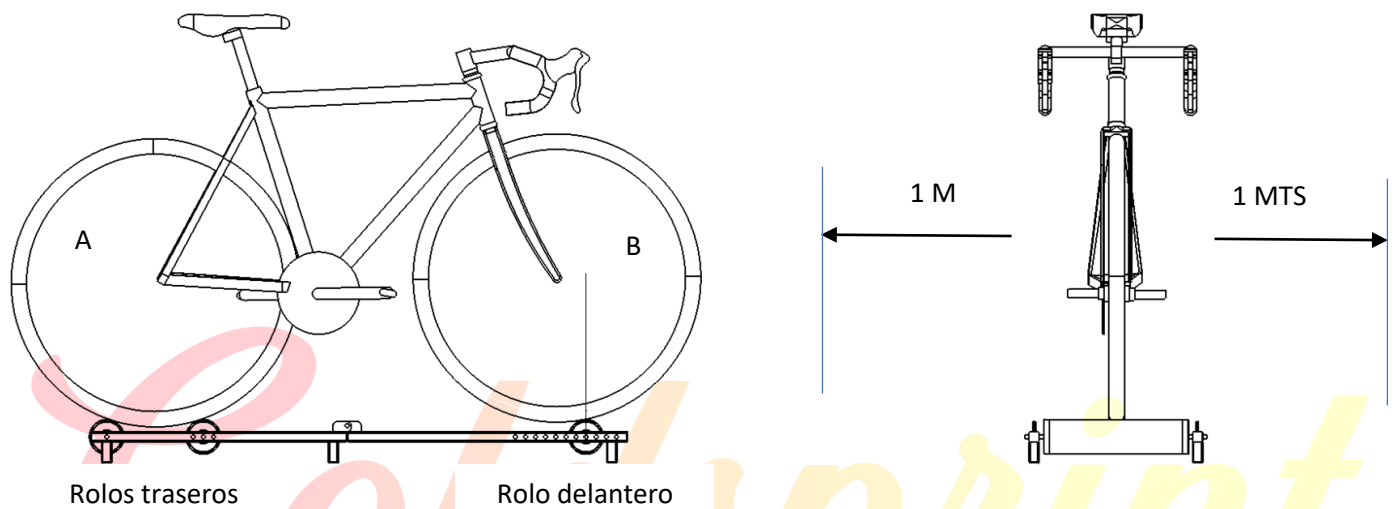

3. Coloque la bicicleta sobre el rodillo, como lo muestra la figura superior, colocando la rueda trasera (A) entre los dos rolos traseros, y la rueda delantera (B) sobre el rolo delantero.
4. Regule el rolo delantero de manera tal que el eje de la rueda delantera (B) este alineado con el eje del rolo. Para ello desajustar las tuercas, remover el rodillo de aluminio y colocarlo en la posición que le proporcione la correcta alineación vertical de los ejes como lo muestra la figura inferior:

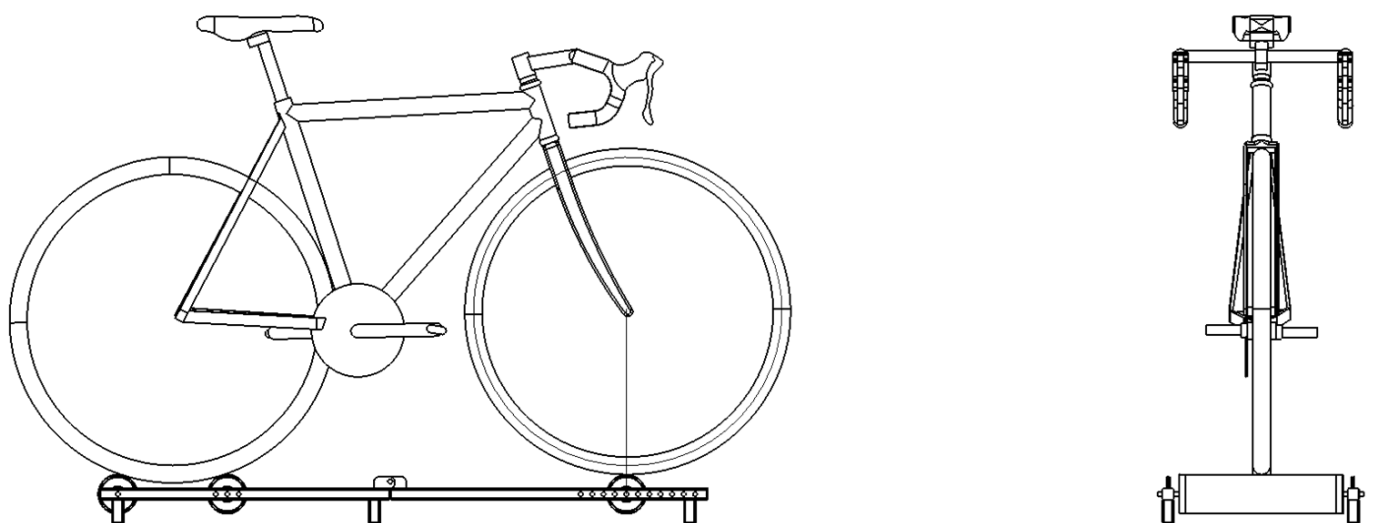

## **Sobre el uso del rodillo:**

Por cuestiones de seguridad y de vida útil del producto, el peso del usuario recomendado es de 130 Kg. Máximo.

Se recomienda para los ciclistas que se inician en este tipo de entrenamiento colocar el rodillo cerca de algún elemento de apoyo. Tenga en cuenta que para usarlo debe mantener el equilibrio constantemente como si estuviera andando en bicicleta sobre el suelo.

No realizar más de 30 minutos seguidos de ejercicio.

Hidratarse bien durante la ejercitación.

No realizar movimientos bruscos ni saltos sobre el rodillo.

No pararse sobre la estructura metálica, ni las partes móviles del rodillo.

No utilizarlo para otros fines que no sean los previstos para entrenamientos con bicicletas.

Se recomienda el uso de cubiertas lisas para evitar el ruido.

## **Mantenimiento general del producto:**

Este producto requiere mínimo cuidado para mantener su vida útil y durabilidad. Sin embargo, se recomienda que:

Sea utilizado en lugar seco.

Se siga las recomendaciones de este manual.

Se le dé el uso específico para entrenamiento.

## **Correa:**

El largo total de la correa lo denominaremos con las letras LT y debe determinarse de la siguiente manera:

Medir la distancia entre ejes del rodillo delantero y el rodillo intermedio como muestra la figura:

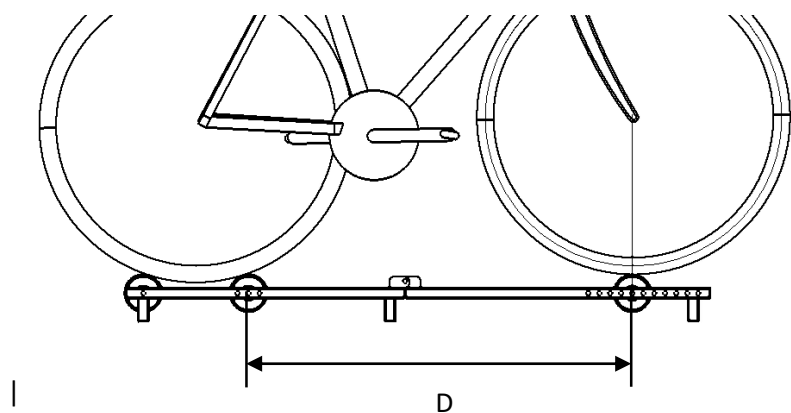

Esa medida la denominaremos D

Luego reemplazar el valor de D en la siguiente fórmula:

$$LT = (D \times 2 + 28) / 1.07$$

Otra forma de calcular el largo ideal de la correa, es con la ayuda de una cuerda o hilo, colocarlo en la posición donde va la correa lo más estirado y preciso posible, luego estirar la cuerda y medir el largo, esa medida la llamaremos P, y utilizar la siguiente formula:

$$LT = P / 1.07$$

### **Componentes del equipo:**

- Estructura metálica.
- Tres rodillos de aluminio con tapas plásticas.
- Correa elástica (diámetro 4 mm)

¡Escanea el código Qr y seguinos!

*Go*

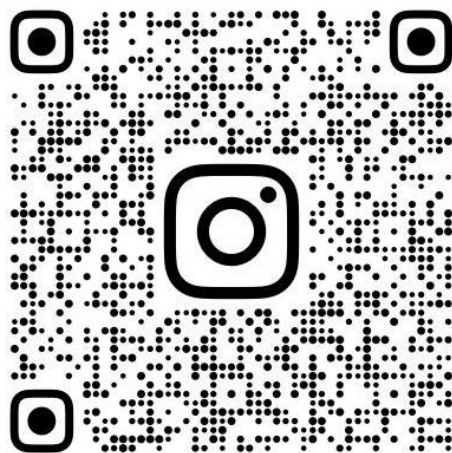

*rint*

@GOLD.SPRINT

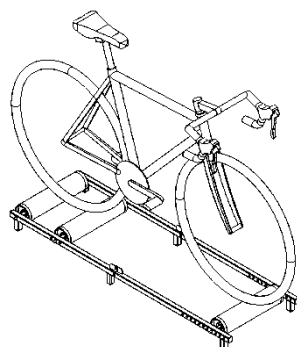

Gold sprint – 2023 Bs As Argentina